

Cette fiche permet aux élèves de s'approprier le vocabulaire spécifique lié au matériel informatique. L'appropriation de ce lexique sera facilitée par son utilisation en situation : il convient donc de placer les élèves devant ordinateur autant que possible et en fonction des possibilités de l'école.

► Je me demande

1. Selon toi, à quoi peut servir un ordinateur ?

Les deux photos présentent des utilisations professionnelles de l'ordinateur. L'idée est de montrer aux élèves que l'ordinateur est avant tout un outil de travail, qui va faciliter la tâche de son utilisateur : communication lointaine, traitement de texte, recherche documentaire, réalisation de tableaux, de graphiques, de diaporamas, stockage de photos, dessin industriel, traitement et analyse de données... Les mots employés seront adaptés aux élèves. On abordera dans un second temps la dimension ludique de l'ordinateur, souvent la plus connue des élèves : jeux, lecteur de DVD, internet, films...

► Je cherche

2. Relis chaque élément du DOC. 2 à l'étiquette expliquant sa fonction.

- l'imprimante : pour imprimer ;
- l'écran : pour voir ce que l'on fait ;
- le clavier : pour écrire ;
- l'unité centrale : pour allumer l'ordinateur ;
- la souris : pour déplacer le pointeur.

3. Utilise les mots du DOC. 2 pour compléter les légendes du DOC. 3. Note le mot que tu n'as pas pu placer.

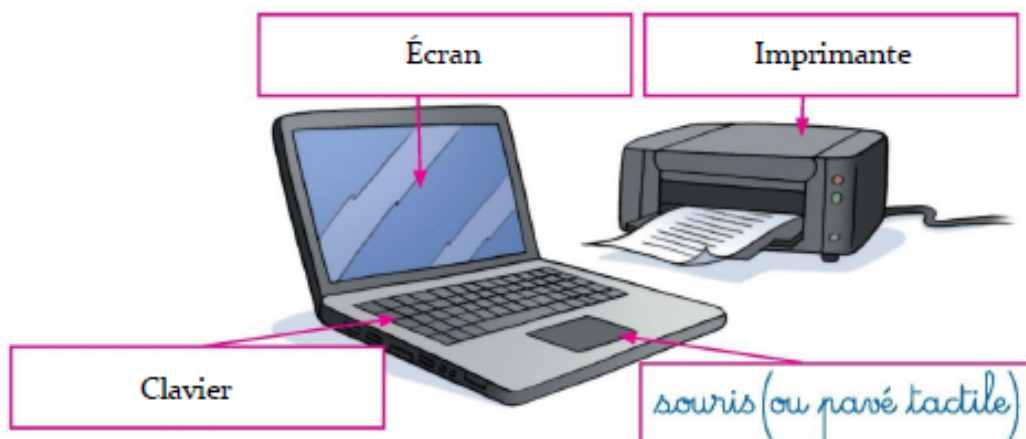

Le mot qu'on ne peut pas placer est l'unité centrale.

4. Les fils à compléter :

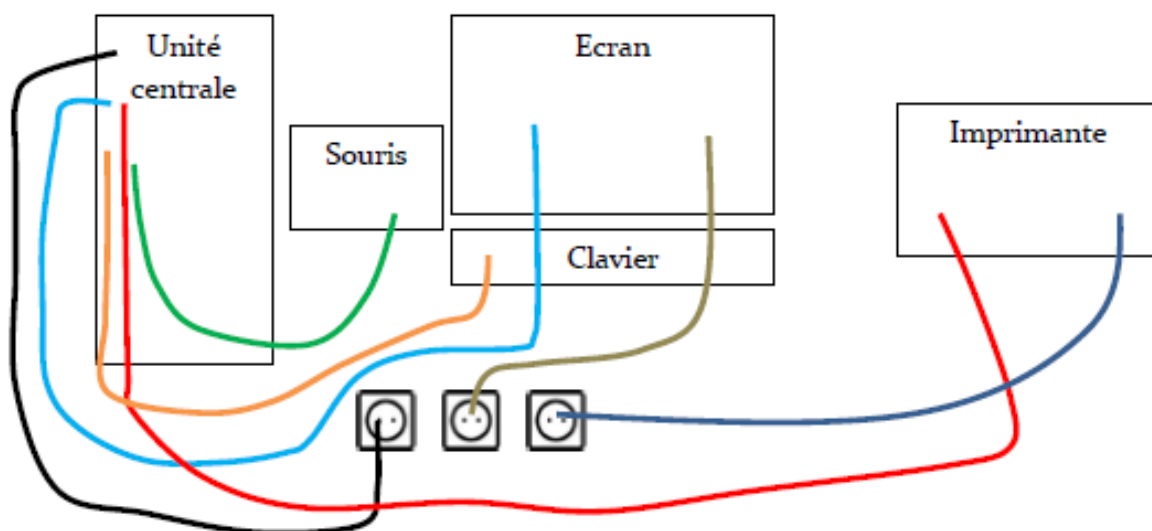

J'ai compris que...

Un ordinateur est composé de différents éléments. L'unité centrale sert à **allumer** l'ordinateur. L'écran permet de voir ce que l'on fait et le **clavier** d'écrire. On peut déplacer le pointeur grâce à la **souris** et imprimer avec une **imprimante**.